

MOTORISIERTES HEBEBETT

Motorisiertes Hebesystem für Betten unterschiedlicher Breite. Diese Hebestruktur verbessert die Ergonomie am Arbeitsplatz und erleichtert den Alltag des Zimmerpersonals...

Hergestellt aus hochwertigen Stahlrohrprofilen mit einer hochfesten, schwarzen Epoxydharzlackierung.

A	ohne Rollfüsse	20,5
	mit Rollfüsse	24,5
B	ohne Rollfüsse	50,5
	mit Rollfüsse	54,5

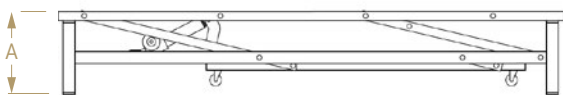

Untere Position

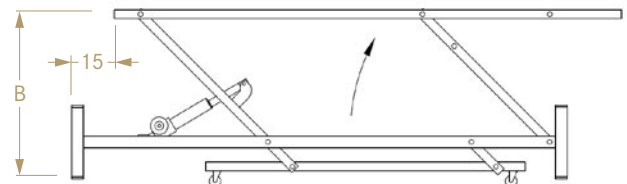
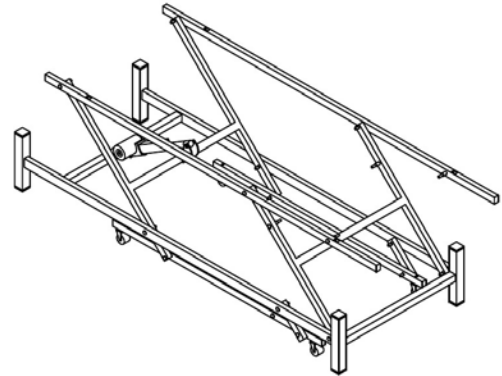

Obere Position

EIGENSCHAFTEN

- Elektromotor 5000 N mit Stellantrieb.
- 40-mm-Lenkrollen aus Gummi.
- Garantie: 5 Jahre (Elektronik: 2 Jahre)

Option ohne Rollfüsse

- Plastikschutzblöcke unter den Füßen.

DRAHTLOSE FERNBEDIENUNG (BLUETOOTH) MIT ANSCHLUSSBOX



NEODYM-MAGNET MIT AKTIVIERUNGSGEHÄUSE



VERANKERUNG DES BETTGESTELLS

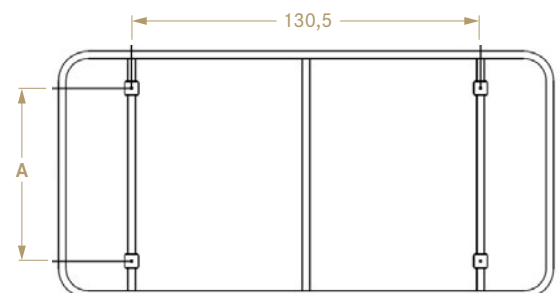

	Breite des Bettes (cm)	Abstand (cm)
A	80-105	62
	110-125	90
	135-150	116
	160	126